

Informationen zum Kurssystem in der GOST

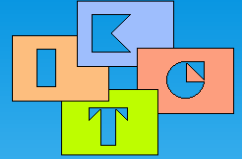

1. Belegverpflichtung in der Qualifikationsphase
2. Kurssystem am OG Kant Teltow
3. Wahl der Abiturprüfungsfächer

(GOSTV 2009 in der Fassung vom 30. Januar 2018)
einschließlich Änderungsverordnung

Wie weiter nach Klasse 10?

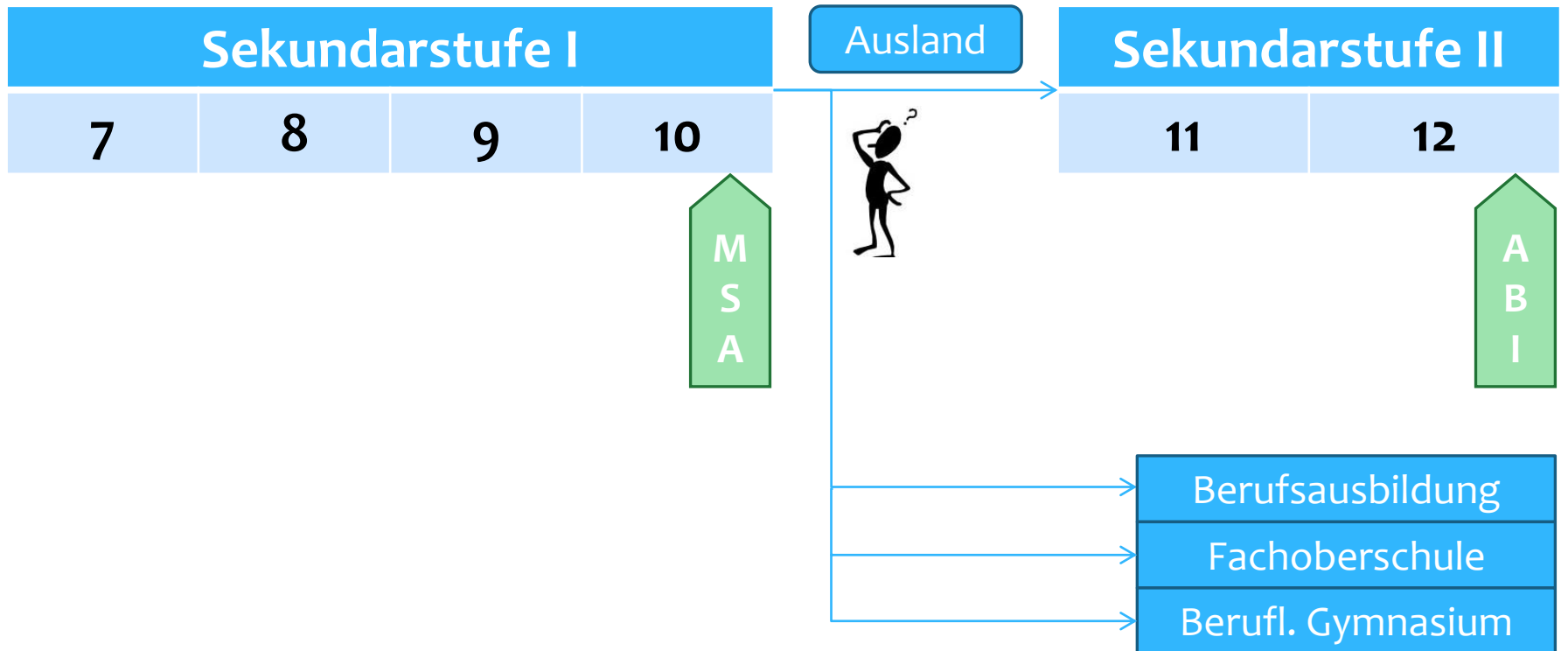
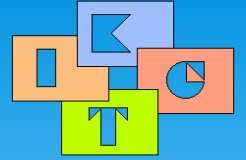

Wie weiter nach Klasse 10?

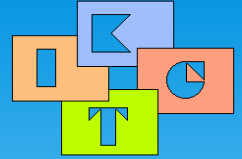

Sekundarstufe II

11/1

11/2

12/1

12/2

- Kursunterricht in allen Fächern
- wechselnde Lerngruppen statt Klassenverband
- Notenpunkte statt Zensuren (15 NP = 1+)
- Zeugnisse immer nur für ein Halbjahr statt Jahreszeugnisse
- keine Versetzungsbestimmungen wie in Sekundarstufe I
- Klausuren statt Klassenarbeiten (Infos dazu am Anfang 11)
- insgesamt nur 10 Fächer und Kurse

1. Belegverpflichtung in der Qualifikationsphase

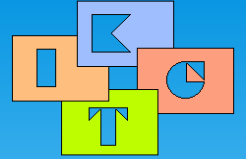

Die Schüler wählen

- * zwei Leistungskurse
- * acht Pflichtgrundkurse

Deutsch, Mathematik oder eine fortgeführte Fremdsprache muss ein Leistungskursfach sein. (= Leistungskurs 1)

Alle Kursfächer müssen schon in Jahrgangsstufe 10 belegt worden sein.

Es darf kein Fach doppelt gewählt werden.

1. Belegverpflichtung in der Qualifikationsphase

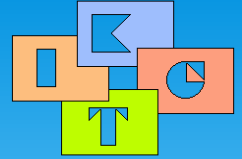

- * **Leistungskurse** erfordern eine vertiefte Beherrschung der fachlichen Inhalte und Arbeitsmethoden sowie ihre selbstständige Anwendung im Rahmen einer breit angelegten Allgemeinbildung. (mit jeweils 5 Wochenstunden)
- * **Grundkurse** führen in grundlegende Inhalte eines Faches ein, machen wesentliche Arbeitsmethoden bewusst und Zusammenhänge im Fach exemplarisch erkennbar. (mit jeweils 3 Wochenstunden, Ausnahmen: Mathematik mit 4 Wochenstunden, Seminarkurs mit 2 Wochenstunden)

1. Belegverpflichtung in der Qualifikationsphase

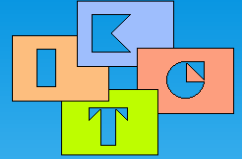

- * Der **Seminarkurs** dient der fachlichen, fachübergreifenden oder fächerverbindenden Vertiefung in einem oder mehreren Unterrichtsfächern.
- * Der Seminarkurs orientiert sich in besonderer Weise an den inhaltlichen, methodischen, sozialen und personalen Kompetenzanforderungen von Hochschule und Arbeitswelt.
- * Der Seminarkurs ermöglicht forschendes Lernen und leitet im Kontext eines übergreifenden Rahmenthemas zum selbstständigen wissenschaftlichen Arbeiten an.

Rahmenbedingungen

- Zuordnung zu einem **Leitfach**
- **Rahmenthema** ohne
Rahmenlehrplan
- kein Bestandteil der Abiturprüfung

Rahmenthema



so *weit gefasst*,
dass sich ausreichend viele Themen
für individuelle Seminararbeiten
entwickeln lassen

so *eng gefasst*,
dass sich während der Bearbeitung
Möglichkeiten zu Kooperation und
Diskussion finden lassen
und
dass mit der Präsentation die
Ergebnisse in einen
Gesamtzusammenhang eingeordnet
werden können

Beispiele vergangener Jahre

Deutsch Kommunikation im Kontext neuer Medien

Geschichte Rebellion im Alltag

„Wo Recht zu Unrecht wird, wird Widerstand zur Pflicht“

Psychologie Kriminalpsychologie - *den Tätern auf der Spur*

Erdkunde S.O.S. Erde

Biologie Mensch – bleib gesund !

Physik Hoch hinaus und weiter

...

Kurzbeschreibung zum Seminarkurs

durch die unterrichtende Lehrkraft

1. Zielsetzung
2. mögliche Themen der Seminararbeiten
3. Hinweise bzw. Bemerkungen zum Verlauf des Seminarkurses

Zeitplan für den Ablauf des Seminarkurses

11/I

Einführung in das wissenschaftliche Arbeiten

Themenfindung, erste Recherchen

11/II

Eigentätigkeit

Vorlage der Zwischenergebnisse

Besprechung in der Gruppe

Beratung durch die Lehrkraft

12/I

Abschluss und Abgabe der Seminararbeit

12/II

Präsentation von Ergebnissen der Seminararbeit

Wahl des Seminarkurses

Schüler

nach Erhalt des Wahlbogens

- Streichen eines Kurses, in dem auf **keinen Fall** eine Zuordnung erfolgen soll
- Festlegen eines **Erstwunsches**
- Angabe von drei **Alternativkursen**

Oberstufenkoordinator

nach Rückgabe der Wahlbögen

- Sichtung der Erstwünsche sowie der Streichungskurse
- **Festsetzung** der einzurichtender Kurse
- bei Überanwahl bzw. extremer Ungleichverteilung – Nutzung von Alternativwünschen bzw. Losverfahren
- **Zuordnung** aller Kursteilnehmer

1. Belegverpflichtung in der Qualifikationsphase

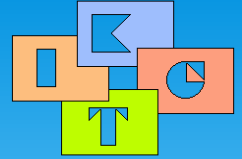

Aufgabenfelder in der gymnasialen Oberstufe – Überblick:

- * Aufgabenfeld 1: De, En, La, Fr, Sn, Ku, Mu
- * Aufgabenfeld 2: Ge, Geo, PB, Psy
- * Aufgabenfeld 3: Ma, Bio, Ch, Ph, Info, Te

Immanuel-Kant-Gymnasium Teltow

Das Fach Sport und der Seminarkurs sind keinem Aufgabenfeld zugeordnet.

1. Belegverpflichtung in der Qualifikationsphase

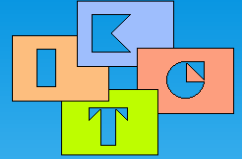

Belegverpflichtungen (allgemein):

Aufgabenfeld 1	Aufgabenfeld 2	Aufgabenfeld 3
Deutsch	Geschichte	Mathematik
zwei Fremdsprachen*		eine Naturwissenschaft
Kunst oder Musik		

weitere Fächer

ein weiteres Fach aus dem Aufgabenfeld II **oder** ein weiteres Fach aus dem Aufgabenfeld III

Sport **und** Seminarkurs

* Die zweite Fremdsprache kann (wenn sie ab Klasse 7 unterrichtet wurde) durch ein anderes Fach aus dem Angebot der Schule ersetzt werden.

2. Kurssystem am OG Kant Teltow

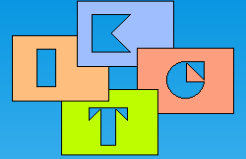

Leistungskursangebot am Immanuel-Kant-Gymnasium:

- Deutsch, Englisch, Mathematik
- Geschichte, Geografie, Biologie, Technik

→ 12 verschiedene Kurswahlvarianten, wobei es innerhalb einer Variante weitere Wahlmöglichkeiten gibt

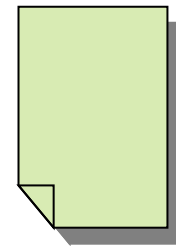

Aktueller Kurswahlbogen

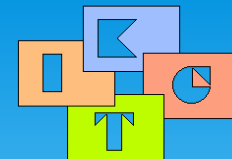

NAME:

Klasse:

12 verschiedene **Kurswahlvarianten** am Immanuel-Kant-Gymnasium zum Schuljahr 2022-23 (Bitte eine Variante ankreuzen!)

	↓	↓	↓	↓	↓	↓	↓	↓	↓	↓	↓	↓
LK 1	DE	DE	DE	DE	EN	EN	EN	EN	MA	MA	MA	MA
LK 2	GE	GEO	BIO	TE	GE	GEO	BIO	TE	GE	GEO	BIO	TE
Gk 1	En	En	En	En	De	De	De	De	De	De	De	De
Gk 2	<input type="checkbox"/> Ku <input type="checkbox"/> Mu	<input type="checkbox"/> Ku <input type="checkbox"/> Mu	<input type="checkbox"/> Ku <input type="checkbox"/> Mu	<input type="checkbox"/> Ku <input type="checkbox"/> Mu	<input type="checkbox"/> Ku <input type="checkbox"/> Mu	<input type="checkbox"/> Ku <input type="checkbox"/> Mu	<input type="checkbox"/> Ku <input type="checkbox"/> Mu	<input type="checkbox"/> Ku <input type="checkbox"/> Mu	<input type="checkbox"/> Ku <input type="checkbox"/> Mu	<input type="checkbox"/> Ku <input type="checkbox"/> Mu	<input type="checkbox"/> Ku <input type="checkbox"/> Mu	<input type="checkbox"/> Ku <input type="checkbox"/> Mu
Gk 3	Ma	Ge	Ge	Ge	Ma	Ge	Ge	Ge	En	En	En	En
Gk 4	eine Nawi <input type="checkbox"/> Bio <input type="checkbox"/> Ch <input type="checkbox"/> Ph	Ma	Ma	Ma	eine Nawi <input type="checkbox"/> Bio <input type="checkbox"/> Ch <input type="checkbox"/> Ph	Ma	Ma	Ma	eine Nawi <input type="checkbox"/> Bio <input type="checkbox"/> Ch <input type="checkbox"/> Ph	Ge	Ge	Ge
Gk 5	2. Nawi <input type="checkbox"/> oder <input type="checkbox"/> Info <input type="checkbox"/> Te oder <input type="checkbox"/> Geo <input type="checkbox"/> PB <input type="checkbox"/> Psy	eine Nawi <input type="checkbox"/> Bio <input type="checkbox"/> Ch <input type="checkbox"/> Ph	2. Nawi <input type="checkbox"/> oder <input type="checkbox"/> Info <input type="checkbox"/> Te oder <input type="checkbox"/> Geo <input type="checkbox"/> PB <input type="checkbox"/> Psy	eine Nawi <input type="checkbox"/> Bio <input type="checkbox"/> Ch <input type="checkbox"/> Ph	2. Nawi <input type="checkbox"/> oder <input type="checkbox"/> Info <input type="checkbox"/> Te oder <input type="checkbox"/> Geo <input type="checkbox"/> PB <input type="checkbox"/> Psy	eine Nawi <input type="checkbox"/> Bio <input type="checkbox"/> Ch <input type="checkbox"/> Ph	2. Nawi <input type="checkbox"/> oder <input type="checkbox"/> Info <input type="checkbox"/> Te oder <input type="checkbox"/> Geo <input type="checkbox"/> PB <input type="checkbox"/> Psy	eine Nawi <input type="checkbox"/> Bio <input type="checkbox"/> Ch <input type="checkbox"/> Ph	2. Nawi <input type="checkbox"/> oder <input type="checkbox"/> Info <input type="checkbox"/> Te oder <input type="checkbox"/> Geo <input type="checkbox"/> PB <input type="checkbox"/> Psy	eine Nawi <input type="checkbox"/> Bio <input type="checkbox"/> Ch <input type="checkbox"/> Ph	2. Nawi <input type="checkbox"/> oder <input type="checkbox"/> Info <input type="checkbox"/> Te oder <input type="checkbox"/> Geo <input type="checkbox"/> PB <input type="checkbox"/> Psy	eine Nawi <input type="checkbox"/> Bio <input type="checkbox"/> Ch <input type="checkbox"/> Ph
Gk 6	2.FS <input type="checkbox"/> oder <input type="checkbox"/>	2.FS <input type="checkbox"/> oder <input type="checkbox"/>	2.FS <input type="checkbox"/> oder <input type="checkbox"/>	2.FS <input type="checkbox"/> oder <input type="checkbox"/>	2.FS <input type="checkbox"/> oder <input type="checkbox"/>	2.FS <input type="checkbox"/> oder <input type="checkbox"/>	2.FS <input type="checkbox"/> oder <input type="checkbox"/>	2.FS <input type="checkbox"/> oder <input type="checkbox"/>	2.FS <input type="checkbox"/> oder <input type="checkbox"/>	2.FS <input type="checkbox"/> oder <input type="checkbox"/>	2.FS <input type="checkbox"/> oder <input type="checkbox"/>	2.FS <input type="checkbox"/> oder <input type="checkbox"/>
Gk 7	Sport	Sport	Sport	Sport	Sport	Sport	Sport	Sport	Sport	Sport	Sport	Sport
Gk 8	Sem	Sem	Sem	Sem	Sem	Sem	Sem	Sem	Sem	Sem	Sem	Sem

Hinweise zum Ausfüllen des Kurswahlbogens:

- **LK** sind zukünftige Leistungskursfächer; **Gk** sind zukünftige Grundkursfächer
- In Grundkursen, in denen mehrere Fächer angegeben sind, ist durch Ankreuzen eine Auswahl zu treffen bzw. zu ergänzen.
- Es können nur Fächer als Kursfächer der gymnasialen Oberstufe ausgewählt werden, die auch in Klasse 10 durchgängig mit mindestens zwei Wochenstunden belegt wurden.

Teltow, den

Unterschrift (Schüler):

Unterschrift (erziehungsberechtigte Person):

3. Wahl der Abiturprüfungsfächer

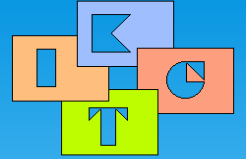

- * Die Abiturprüfung besteht aus drei schriftlichen Prüfungen und einer mündlichen Prüfung.
- * Die beiden Leistungskursfächer werden schriftlich geprüft.
- * Ein Grundkursfach nach Wahl des Schülers wird auch schriftlich geprüft.
- * Ein Grundkursfach nach Wahl des Schülers wird mündlich geprüft.
- * Aus Deutsch, Mathematik und einer fortgeführten Fremdsprache müssen zwei Fächer als Prüfungsfächer ausgewählt werden.

3. Wahl der Abiturprüfungsfächer

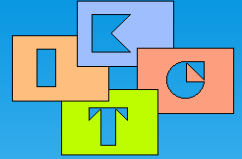

9	Lk: EN / BIO	
1.	De	
2.	<input checked="" type="checkbox"/> Ku	<input type="checkbox"/> Mu
3.	Ge	
4.	Ma	
5.	<input checked="" type="checkbox"/> Ch	<input type="checkbox"/> Ph <input type="checkbox"/> Info
	<input type="checkbox"/> Te	
6.	<input type="checkbox"/> La	<input type="checkbox"/> Fr <input type="checkbox"/> Sn
	<input checked="" type="checkbox"/> Geo	<input type="checkbox"/> PB <input type="checkbox"/> Psy
7.	Spo	
8.	Sem	

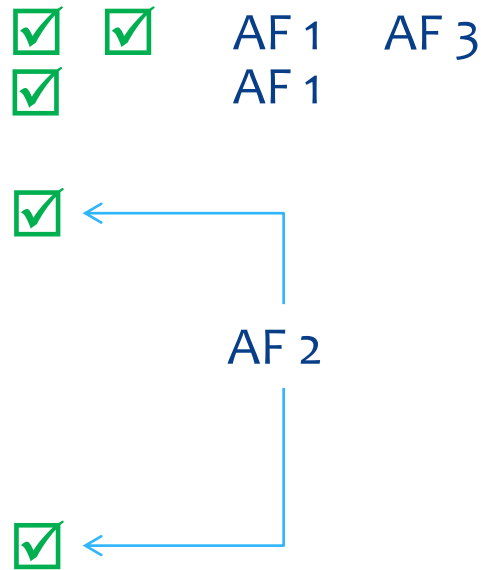

- Aus Deutsch, Mathematik und einer fortgeführten Fremdsprache müssen 2 Fächer als Prüfungsfächer ausgewählt werden.
- Alle drei Aufgabenfelder müssen durch die vier Prüfungsfächer abgedeckt werden.

Seminarkurs (Kein Prüfungsfach!)

3. Wahl der Abiturprüfungsfächer

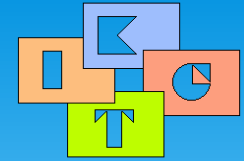

4	Lk: DE / GE
1.	En
2.	<input type="checkbox"/> Ku <input checked="" type="checkbox"/> Mu
3.	<input type="checkbox"/> Geo <input type="checkbox"/> PB <input checked="" type="checkbox"/> Psy
4.	Ma
5.	<input type="checkbox"/> Bio <input type="checkbox"/> Ch <input checked="" type="checkbox"/> Ph
6.	<input type="checkbox"/> La <input type="checkbox"/> Fr <input type="checkbox"/> Sn <input checked="" type="checkbox"/> PB
7.	Spo
8.	Sem

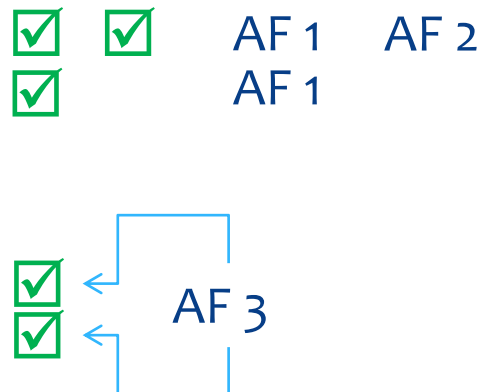

- Aus Deutsch, Mathematik und einer fortgeführten Fremdsprache müssen 2 Fächer als Prüfungsfächer ausgewählt werden.
- Alle drei Aufgabenfelder müssen durch die vier Prüfungsfächer abgedeckt werden.

Seminarkurs (Kein Prüfungsfach!)

Ausblick

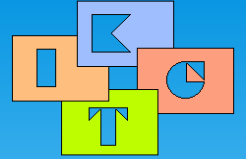

Erfassung der Seminarkurswahlen: 2. Schulhalbjahr Kl. 10

Beratung zu den Klausurfächern: Anfang Kl. 11

Beratung zu den Abiturprüfungsfächern: Kl. 11

Festlegung der Grundkurs-Abiturprüfungsfächer: Anfang Kl. 12

Hinweise

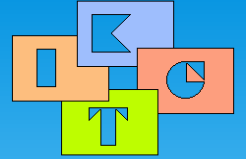

Abgabe der

- ✓ Anmeldung zur gymnasialen Oberstufe
- ✓ Kurswahlen

bitte bis **13.12.2021.** beim Klassenleiter